

### PEEL - Plataformas eléctricas

- Diseño del hidráulico compacto, con todos los elementos de seguridad cumpliendo las normas EN1570.
- Cilindro de alta presión con sistema de seguridad dual.
- Pistón al cromo duro.
- Botones de pulsación de elevar y descender fácilmente para obtener la postura ergonómica correcta.
- Con botón de paro de emergencia y 3mts de longitud de cable.
- Diferentes capacidades de carga hasta 3.000 Kg.

### PEEL - Plataformas Eléctricas

- Desenho compacto do hidráulico, com todos os elementos de segurança de acordo com as normas EN1570.
- Cilindro de alta pressão com sistema de segurança dupla.
- Pistão de cromo duro.
- Botões de pulsar de elevar e descer facilmente para obter uma postura ergonómica correta.
- Com botão de paragem de emergência y 3mts de comprimento de cabo.
- Diferentes capacidades de carga até 3.000Kg.

### PEEL - Table élévatrice

- Conception hydraulique compacte, avec tous les éléments de sécurité afin de répondre aux normes EN1570.
- Cylindre de haute pression avec système de double sécurité.
- Piston en chrome dur.
- Poussez les boutons pour monter et descendre facilement et pour atteindre la bonne posture ergonomique.
- Avec bouton d'arrêt d'urgence et un câble de 3 m de longueur.
- Différentes capacités de charge jusqu'à 3.000 Kg.

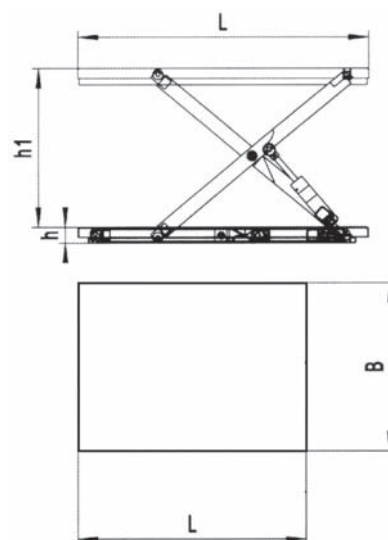

Código código / code	74-830	74-834	74-838	74-842
Referencia referência / référence	PEEL-0,5	PEEL-1,0	PEEL-2,0	PEEL-3,0
Dimensiones dimensões / dimensions				
h/h1	190/1.010	190/1.010	190/1.010	220/1.020
L/B	1.300/800	1.300/800	1.300/800	1.300/800
Velocidad elevación (s) velocidade elevação / vitesse d'élévation	15	26	40	26
Velocidad descenso (s) velocidade descida / vitesse de descente	13	20	30	22
Alimentación (v) alimentação / tension	380	380	380	380
Motor de elevación (kw) motor de elevação / puissance	0,75	0,75	0,75	1,50
Peso (kg) peso / poids	160	220	280	320
Carga (kg) carga / charge	500	1.000	2.000	3.000

\* Incluye rampa de carga \* inclui rampa de carga \* Avec rampe compris